

EUROCARGO

IVECO

ML 180 E 28
Porteur 4x2



Magasin TUNIS:

25, Rue Ali Daghout et Farés El Mustakbal II - 1001 Tunis
Tél.: (+216) 71 257 323 - 71 257 735 - 71 257 469
Fax.: (+216) 71 235 099

Magasin SFAX:

Rue Houssine Bellaâj Imm. Moalla & Hammani - 3000 SFAX
Tél.: (+216) 74 298 418 - 74 298 828 - 74 298 866
Fax.: (+216) 74 228 247



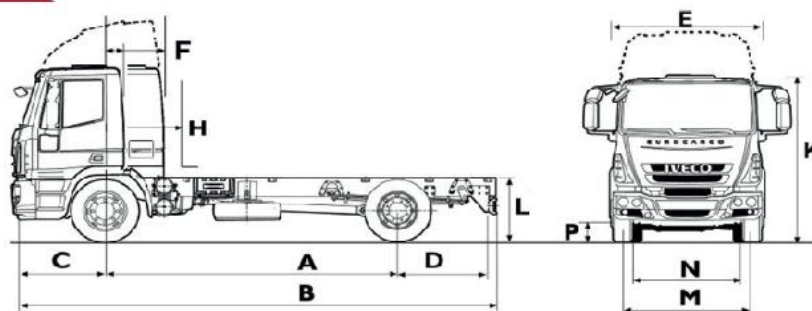

DIMENSIONS (mm)

		3690	4185	4590	4815	5175	
A	Empattement						
B	Longueur totale hors pare-chocs	6269	6944	7686	8114	8744	
C	Porte à faux avant	1352	1352	1352	1352	1352	
D	Porte à faux arrière	1133	1313	1650	1853	2123	
E	Largeur aux ailes AV	2495	2495	2495	2495	2495	
F	L. essieu AV/ Dos cabine	265	265	265	265	265	
H	L. dos cabine/entrée carrosserie	courte	120	120	120	120	
		profonde	965	965	965	965	965
L	L. dos cabine/limite chassis arr.	courte	4400	5100	5700	6100	6600
		profonde	4200	4800	5100	5600	6000
K	Hauteur hors tout à vide	2835	2835	2835	2835	2835	
L	Hauteur AR du châssis	Epaisseur du cadre	6	6,7	7,7	7,7	7,7
		Diam. de braquage entre murs	14390	15900	17130	17810	18910
M	Voie essieu AV	1970	1970	1970	1970	1970	
N	Voie essieu AR	1815	1815	1815	1815	1815	
P	Garde au sol AV		232	232	232	232	
		Garde au sol AR	179	179	179	179	179

MOTEUR

IVECO TECTOR

Cylindres en ligne	6	Turbocompresseur et intercooler
Alésage (mm)	102	
Course (mm)	120	
Cylindrée (litres)	5,88	
Puissance maxi (ch/kW)	275/202	
@ tr/mn	2700	
Couple maxi (Nm)	930	
@ tr/mn	1200 - 2100	
Norme émissions C.E.E.	Euro 3	
Régulateur	Toutes vitesses	
Ventilateur	Viscostatic	
Alimentation du combustible	Common rail - Bosch	
Speed limiter	90kmh	

ROUES

Code pneus

Mission

Dimension pneus

			Avant	Arrière
Standard	20498	C	295/80 R 22,5	295/80 R 22,5
Option	20231	C	315/80 R 22,5	315/80 R 22,5
Option	20757	B	12 R 22,5	12 R 22,5

FREINS

Type	Pneumatique à 2 circuits indépendants
De service	A.B.S. + E.B.L.
Assieu AV	Disques ventilés. Diamètre: 432 mm
Surface de freinage AV:	1632 cm ²
Assieu AR	Disques ventilés. Diamètre: 432 mm
Surface de freinage AR:	1632 cm ²
De stationnement	Agissant sur les roues AR.
De secours	Réalisé par le dispositif de frein de stationnement.
Réservoir d'air	2 x 20 litres en acier
Iveco Turbo Brake	Standard exahust brake
Compresseur	225 cc - monocylindre
Dessiccateur d'air chauffant	Régulateur de pression intégré (A .P.U.)

SUSPENSIONS

Avant	Ressorts à lames paraboliques
Arrière	Ressorts à lames paraboliques
Barres stabilisatrices	Sur l'essieu avant et arrière
Amortisseurs hydrauliques	2 à l'avant, 2 à l'arrière

DIRECTION

Type	Hydraulique à assistance intégrée
------	-----------------------------------

ESSIEUX

Avant	Iveco 5871/5. Rigide.
Arrière	MS 13-165. Simple réduction
Blocage de différentiel	A l'arrière disponible en option

RESERVOIR A COMBUSTIBLE

Type et capacité	180lt. acier avec bouchon fermant à clef
------------------	--

BOITE DE VITESSES

MEC. 9 SPEED

AUTOMATIC

Ratios	ZF 9S1110 TO	ALL. S 3000
1ère	9,48	3,49
2ème	6,58	1,86
3ème	4,68	1,41
4ème	3,48	1,00
5ème	2,62	0,75
6ème	1,89	
7ème	1,35	
8ème	1,00	
9ème	0,75	
Arrière	8,97	5,03

PERFORMANCES

(avec pneus standard)

Type: ZF 9S1110 TO

Rapport pont	4,89	4,56	5,13	5,63
Vitesse théorique (km/h)	141	151	134	122
Pente % @ 18 t P.T.C.	42	39	44	50

Type: ALL. S 3000

Rapport pont	4,89	4,56	5,63	6,14	6,43
Vitesse théorique (km/h)	141	151	122	112	107
Pente % @ 18 t P.T.C.					

CHASSIS

Longerons profilés parallèles en forme de U assemblés à l'aide de traverses rivetées et vissées

Empattement (mm)	Hauteur (mm) x largeur (mm)
3690	274,5 x 80
4185	275,9 x 80
4590 - 6210	277,9 x 80

Magasin TUNIS:

25, Rue Ali Daghout et Farès El Mustakbal II - 1001 Tunis
Tél.: (+216) 71 257 323 - 71 257 735 - 71 257 469
Fax.: (+216) 71 235 099

Magasin SFAX:

Rue Houssine Bellaâj Imm. Moalla & Hammani - 3000 SFAX
Tél.: (+216) 74 298 418 - 74 298 828 - 74 298 866
Fax.: (+216) 74 228 247